

# Hva skal du gjøre når...?.

## GUIDE FOR FEILRETTING PÅ AUTOMATISKE SKYVEDØRER

Takk for at du valgte et døransett fra GEZE. Her finner du en oversikt over feil som eventuelt kan oppstå på anlegget ditt og hvordan du selv kan rette feil.

### OPPBYGNING – AUTOMATISKE SKYVEDØRSYSTEMER

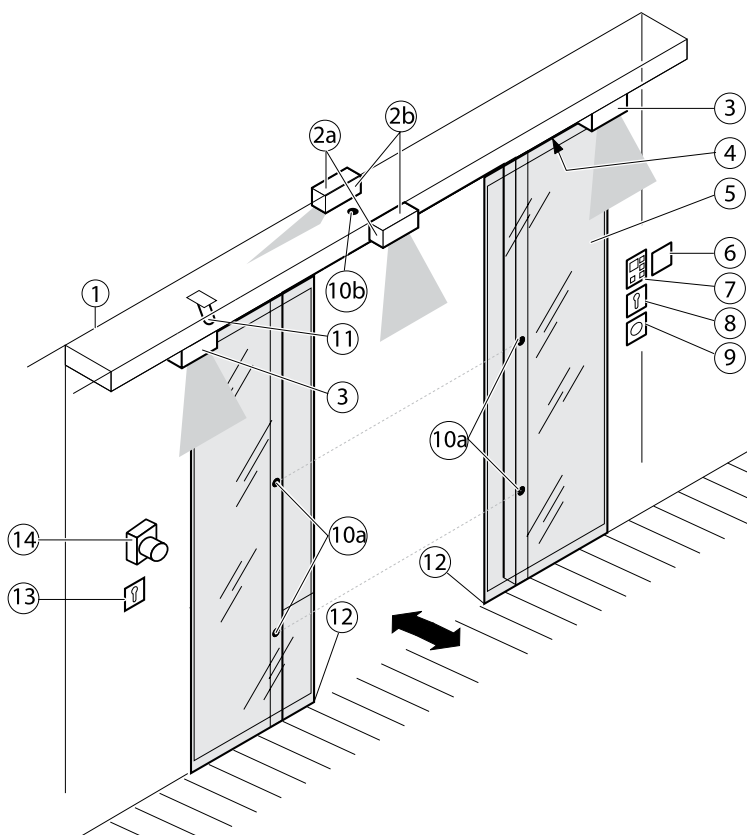

1. Drivenhet
2. a.) Kombinert sensor  
b.) Impulsgiver
3. Bakkantsikring
4. Reset-bryter
5. Bevegelig dørblad
6. Apotekerbryter
7. Programbryter/  
Displayprogrambryter
8. Nøkkelbryter
9. Nødåpningsbryter
10. a.) Fotosikring  
b.) Ultralydsensor
11. Manuell frigjøring
12. Gulvstyring
13. Impulsgiver (nøkkelbryter)
14. Nødbryter

### PROGRAMBRYTER

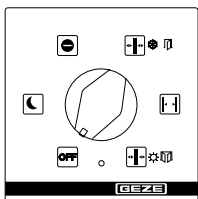

7. Mekanisk programbryter (MPS)

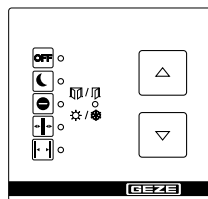

7. Tastprogrambryter (TPS)

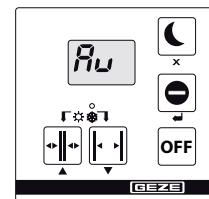

7. Displayprogrambryter (DPS)

PROBLEMBESKRIVELSE	ÅRSAK	TILTAK
Døren åpnes og lukkes svært langsomt	Gulvområdet (12.) tilsmusset	Driftsart "OFF" (7) / kutt strømtilførselen Rengjør gulvområdet (12.)
	Hindring i trafikkretningen	Ta vekk hindringen og kontroller at dørføyen går lett
	Sikkerhetssensor (3.) Lukking (SIS) avbrutt eller feiljustert	Sikkerhetssensor (3.) Rengjør Lukke (SIS) (fotosikring).  Kontroller innstillingen av den aktive infra- rød-sensoren (3.)
Døren åpnes og lukkes hele tiden	Hindring i trafikkretningen, f.eks. stein i gulvstyringen (12.)	Avbryt strømforsyningen (7) (Innretning for nød- kommando eller sikring på stedet)  Fjern hindringen, rengjør gulvstyringen (12.)
	Stråling eller reflekser, f.eks. speilende gulv, regndråper, plante/blomster- kasser, plakater/ oppslag eller annet i deteksjonsområdet til bevegelsessensoren	Kontroller deteksjonsområdet til bevegelsessen- soren (2b.) (når noen går inn i deteksjonsområ- det, skal LED-en tennes)
	Feilinnstilt bevegelsessensor (2b.)	Kontroller bevegelsessensorens (2b.) deteksjonsområde
Døren åpnes bare litt	Hindring i trafikkretningen (inne/ute)	Ta vekk hindringen og kontroller at dørbladet går lett  Driftsart (7) Skyv "OFF"-dørbladet for hånd
Døren åpnes ikke	Hindring i trafikkretningen (inne/ute)	Ta vekk hindringen og kontroller at dørbladet går lett (inne/ute)
	Bevegelsessensor (2b.) feilinnstilt eller defekt (inne/ute)	Kontroller bevegelsessensoren (2b.) (LED-merknad)
	Driftstilstand "Natt", "OFF" (7)	Velg en annen driftstilstand (7)
	Driftstilstand "Utgang" (7)	Driftstilstand (7) Velg "automatikk"
	Låser mot gulv er låste	Lås opp låser mot gulv
	Lock M er låst	Lås opp hakereilelåsen
Kun for drivenheter på break out dører: Dørbladet/sidefeltet er ikke i inngrep (Feilmelding 27, 29 og 41)	Koble til sidefeltet	
Døren låses ikke opp eller igjen	Låsing defekt	Låse opp/låse døren for hånd: Kontroller låsing i driftstilstand (7) "Natt". Kontakt servicetekniker
Døren lukkes ikke	Sikkerhetssensor (3.) Lukke (SIS) avbrutt eller feilinnstilt	Kontakt servicetekniker
	Hindring i trafikkretningen (inne/ute)	Fjern hindringen, rengjør gulvet
	bevegelsessensoren (2b.) aktiveres uavbrutt	Kontakt servicetekniker
	Driftsart "Fast åpen" (7)	Velg en annen driftsart (7)
Programbryteren (7) lar seg ikke betjene	Programbryteren (7) er sperret Programbryteren (7) er defekt	Betjene nøkkelbryteren (13.) Angi passord Kontakt service
Programbryteren (7) lar seg ikke betjene	Programbryteren (7) er sperret	Betjen nøkkelbryteren (13.) for å frigi
	Programbryteren (7) er defekt	Kontakt servicetekniker
Programbryteren (7) viser "88"	Forstyrrelse på forbindelsen mellom program- bryteren (7) og styringen og styringen	Skru nettspenningen av og på noen ganger Kontakt servicetekniker
	Programbryteren (7) eller styringen er defekt	Kontakt servicetekniker
	Brudd på kommunikasjon	Skru nettspenningen av og på noen ganger
Programbryteren (7) er mørk	Strømbuidd	Kontroller sikringen
	Forstyrrelse på forbindelsen mellom program- bryteren (7) og styringen og styringen	Kontakt servicetekniker
	Programbryteren (7) eller styringen er defekt	Kontakt servicetekniker
Visning av feilmeldinger i programbryteren (7)	Feil i anlegget	Noter feilmeldingen. Det vises inntil 10 forskjelli- ge feilmeldinger etter rekkefølge, hverandre Visningen bytter hvert 10. sekund Kontakt servicetekniker

## KONTAKT

Hvis du ikke får rettet feilen, må du ikke nøle med å kontakte oss.  
Alle vi på GEZE Service er der for å hjelpe deg:

**GEZE Service:**

**Tlf.: +47 63 95 72 00 // E-post: [service.no@geze.com](mailto:service.no@geze.com)**

**Teknisk support:**

**Tlf.: +47 63 95 72 00 // E-post: [norge.se@geze.com](mailto:norge.se@geze.com)**